

ENSAMBLE DE EXTRACTOR L-EXR EN DUCTO

Extractor L-EXR

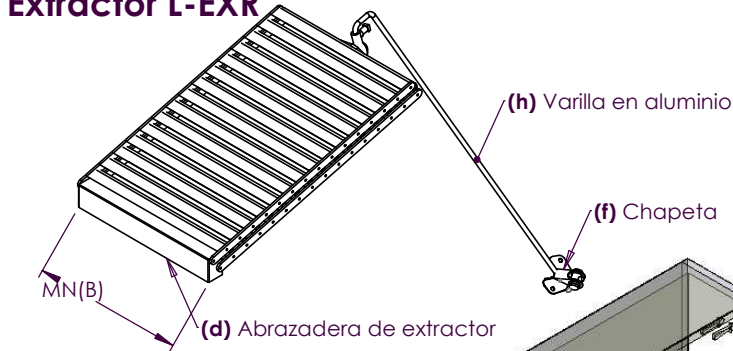

Paso 1 y 2

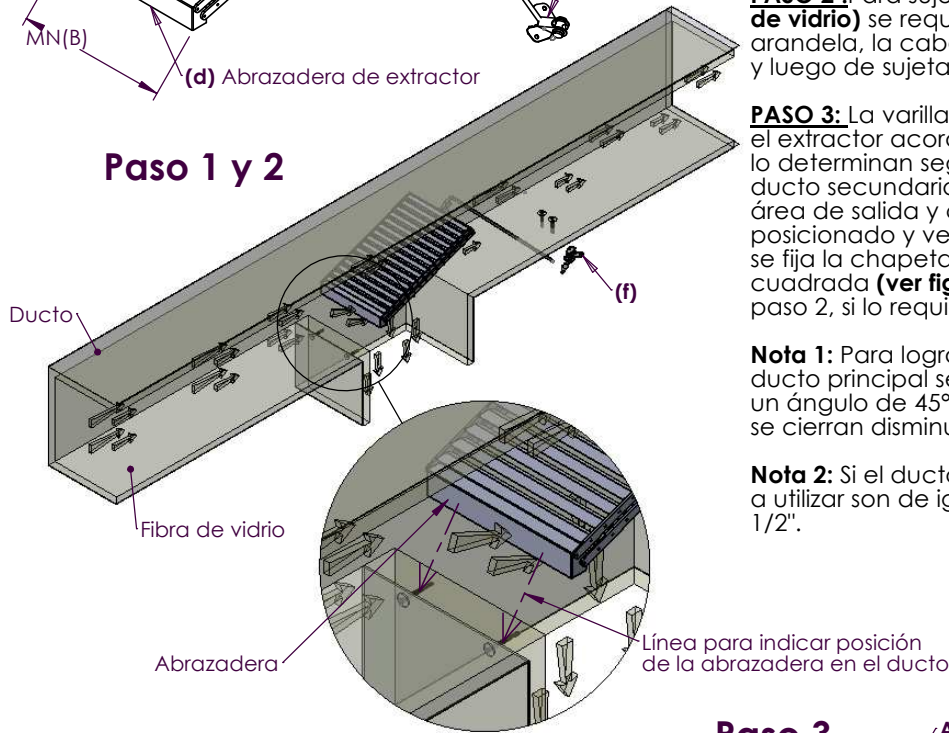

Ensamble de extractor L-EXR en ducto

PASO 1: Si el ducto es en fibra de vidrio, se debe colocar la abrazadera del extractor (d) con dos o tres tornillos (según dimensión de la MN (B)), $\varnothing 3/16"$ x $1 1/2"$, utilizar arandela y sujetar con tuerca, estas van en un lado del cuello del ducto secundario.

PASO 2: Para sujetar chapeta (f) (si el ducto es en fibra de vidrio) se requiere utilizar dos tornillos $\varnothing 3/16"$ x $1 1/2"$ y arandela, la cabeza de este va en el interior del ducto, y luego de sujetar con tuerca.

PASO 3: La varilla de aluminio (h) ayudara a posicionar el extractor acorde al ángulo requerido, este ángulo lo determinan según la cantidad de aire a inyectar por ducto secundario, que se puede calcular acorde al área de salida y con un anemómetro. Una vez posicionado y verificado el volumen de aire requerido se fija la chapeta (f) del tornillo superior cabeza cuadrada (ver fig.1) y se sujeta como se indica en el paso 2, si lo requieren se recorta el sobrante de la varilla.

Nota 1: Para lograr una mayor captación del aire del ducto principal se recomienda posicionar el extractor en un ángulo de 45° , ya que si es mayor las aletas de este se cierran disminuyendo así la captura del aire.

Nota 2: Si el ducto es en lamina galvanizada los tornillos a utilizar son de igual diámetro pero con una longitud de $1/2"$.

Paso 3

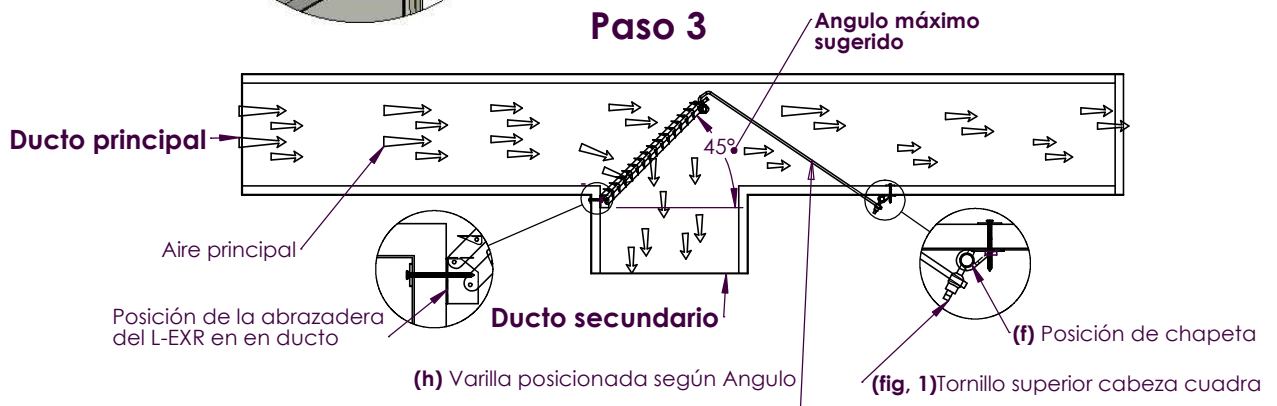

Nombre del proyecto: _____

Ubicación: _____

Ingeniero: Sandra Araque M. _____

Contratista: _____

MODELO L-EXR

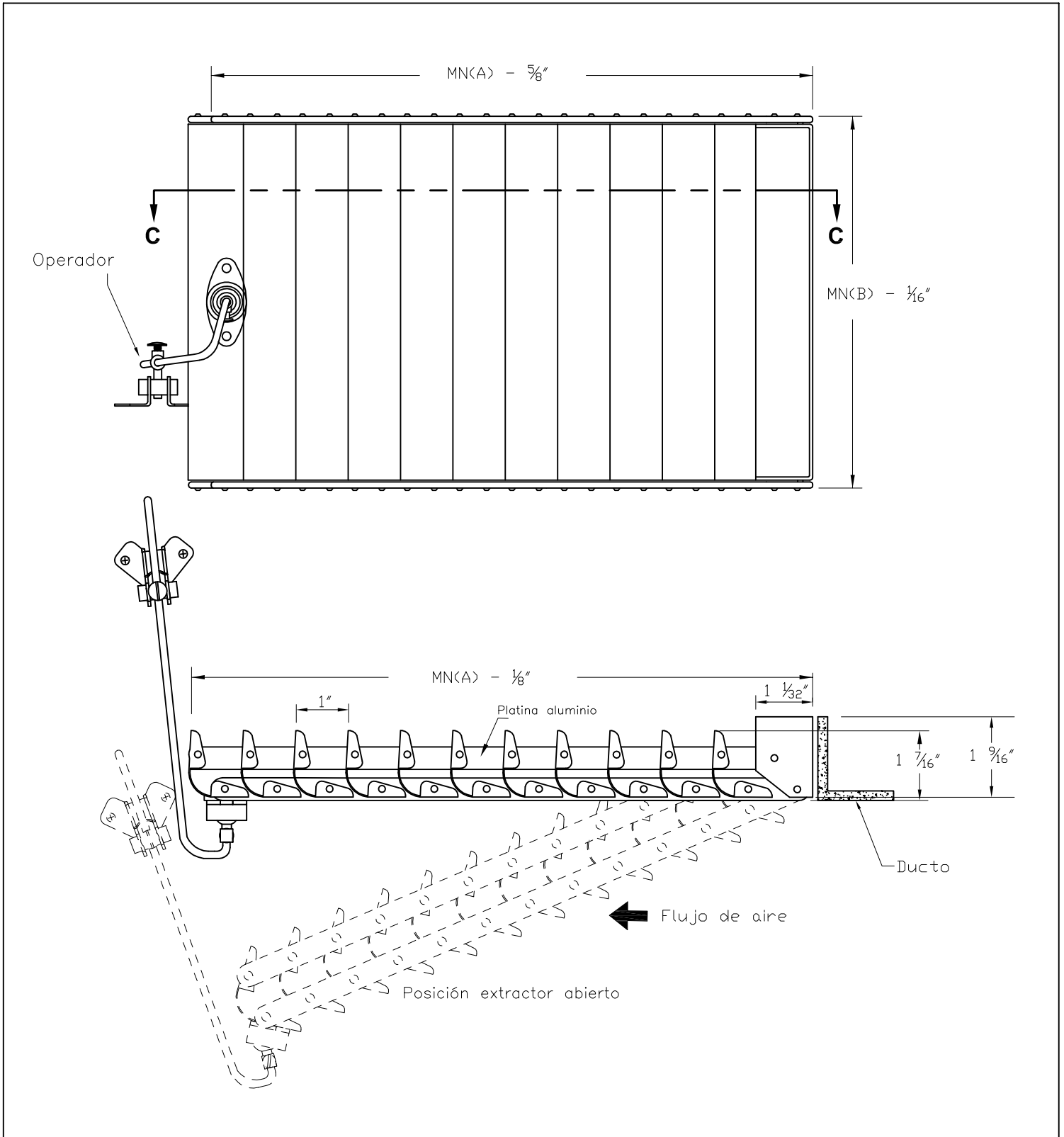

MODELO L- EXR

Aletas : lamina galv. cal. 26
Platina aluminio

Nombre del proyecto: _____

Ubicación: _____

Ingeniero: _____

Contratista: _____